

## Ovládače

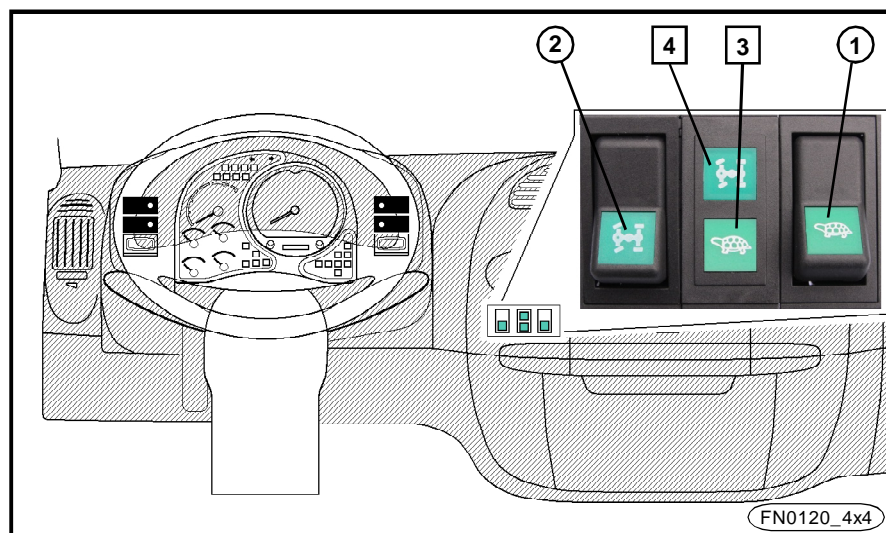

### Predný pohon (ovládač poz. 1)

n Zapína náhon prednej nápravy a súčasne redukovaný jazdný režim.

n Zapína a vypína sa pri vozidle v pokoji (bez pohybu) a pri voľnobežných otáčkach a pri zošliapnutej spojke.

n Zaradenie je signalizované kontrolným svetlom poz. 3.

n Po zapnutí / vypnutí predného pohonu je nutné pomaly uvoľňovať pedál spojky.

n Používať len po dobu nevyhnutne nutnú k prekonaniu sťažených jazdných podmienok.

### Radenie uzávierky diferenciálu prednej nápravy (ovládač poz. 2)

n Zapína a vypína sa pri vozidle v kľude (bez pohybu) a pri voľnobežných otáčkach. Uzávierka je zaradená po dobu držania tlačidla (ovládača).

n Používať len po dobu nevyhnutne nutnú k prekonaniu sťažených jazdných podmienok.

n Zaradenie je signalizované kontrolným svetlom poz. 4.

n Maximálna rýchlosť pri zaradenej uzávierke diferenciálu je maximálne 20 km/hod.

n Po vypnutí uzávierky diferenciálu sa môže stať, že zostane ešte krátku dobu zaradená. Po túto dobu je nutné dodržať maximálnu rýchlosť 20 km/hod a prispôsobiť jazdu týmto okolnostiam.

### Upozornenie!

n Predný pohon a uzávierku diferenciálu je možné zaradiť iba pri tlaku vzduchu vyššom ako 0,55 MPa - inak nie je zaistené zaradenie.

n Predný pohon je určený iba pre prevádzku na nespevnených komunikáciách. Na ceste môže byť použitý len po dobu nevyhnutne nutnú k prekonaniu sťažených jazdných podmienok.

n Uzávierka diferenciálu nie je určená pre trvalú prevádzku. Môže sa používať len po dobu nevyhnutne nutnú k prekonaniu sťažených jazdných podmienok.

n Použitím uzávierky diferenciálu pri rýchlosti presahujúcej rýchlosť 20 km/hod môže dôjsť ku strate ovládateľnosti vozidla.

n Uzávierka diferenciálu sa nesmie radiť pri pohybe vozidla a ani pri preklzovaní kolies.

n Vozidlo nie je určené na prevádzku v ťažkom teréne.

n Do poručuje sa uzávierka diferenciálu zapnúť (vypnúť) 1x týždenne.

## Rozmery podvozkov s kabínou

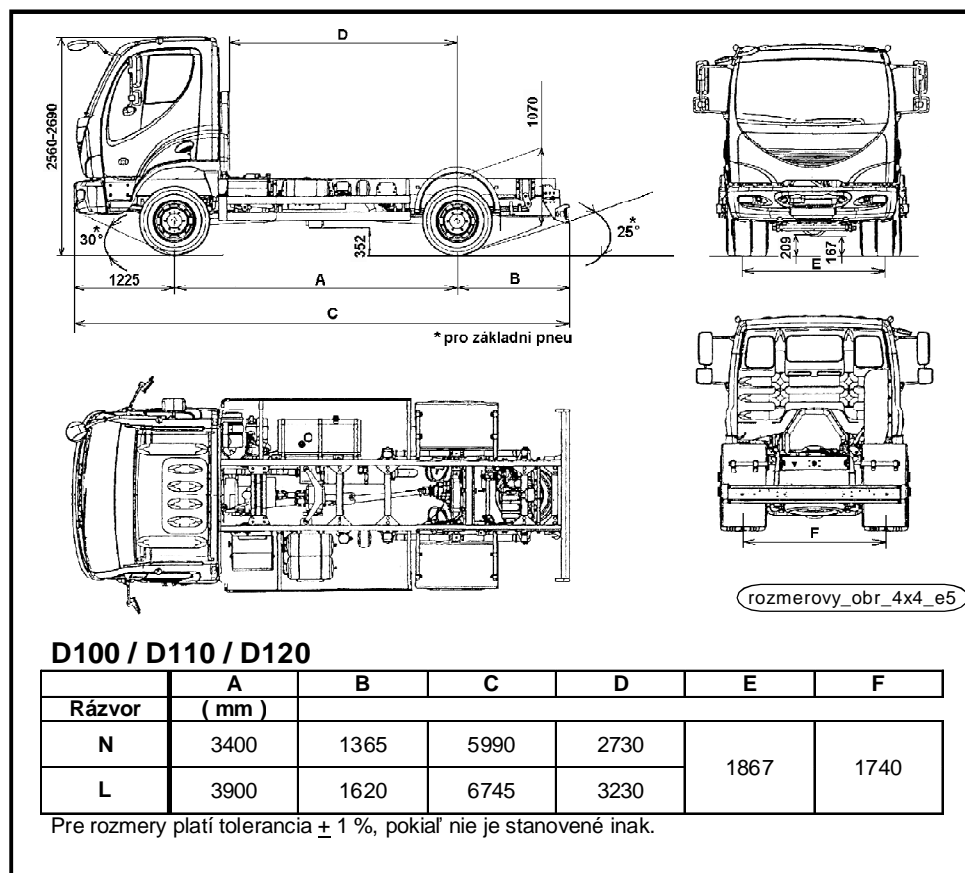

## Hmotnosti a tlakové sily na nápravu

### D100 / D110 / D120

	N	L
	( kg )	
Prevádzková hmotnosť podvozku s kabínou	4132÷4182	4182÷4232
Nosnosť podvozku s kabínou (vrátane posádky)	5858÷5808 / 6858÷6808 / 7858÷7808	5808÷5758 / 6808÷6758 / 7808÷7758
Najvyššia povolená hmotnosť	9990 / 10990 / 11990	
Najvyššia povolená hmotnosť na prednú nápravu	3500 / 4000 / 4200	
Najvyššia povolená hmotnosť na zadnú nápravu	6600 / 7400 / 8200	

## Údržba na komponentoch pohonného systému 4x4

### Prvých 1 000 km

- Kontrola hladiny oleje v rozdeľovacom prevodovke

### Prvých 3 000 km

- **prevodový olej – rozdeľovacia prevodovka – výmena (hladina musí siahať k dolnému okraju plniacej (kontrolnej) zátky - cca 4l)**  
+ kontrola tesnosti prevodovky + očistenie odvzdušňovacích ventilov

prevádzková náplň:

Specifikácia prevodových olejov A P I	Doporučená viskozitná trieda S A E
GL - 4	75 W - 90 80 W - 90 85 W - 90

Rozdeľovacia prevodovka je vybavená plniacim (kontrolným) a vypúšťacím uzáverom. Uzávěry sú označené červenou farbou, vypúšťací uzáver je vybavený magnetom.

### Každých 5 000 km

- Kontrola hladiny oleja v rozdeľovacej prevodovke - hladina musí siahať k dolnému okraju plniacej (kontrolnej) zátky

### Každých 50 000 km / 1 rok (podľa toho, čo nastane skôr)

- **prevodový olej – rozdeľovacia prevodovka – výmena (hladina musí siahať k dolnému okraju plniacej (kontrolnej) zátky - cca 4l)**  
+ kontrola tesnosti prevodovky + očistenie odvzdušňovacích ventilov

prevádzková náplň:

viď vyššie

- **prevodový olej - rozvodovka prednej nápravy (do vyššie plniaceho otvoru - cca 4l) – výmena + kontrola tesnosti (alebo 1 rok, podľa toho, čo nastane skôr)**

provozní náplň:

Specifikácia prevodových olejov A P I	Doporučená viskozitná trieda S A E
GL - 5	85 W - 140

### Každé 3 mesiace

- čapy krížových kĺbov spojovacích hriadeľov (a medzi prevodovkami) - premazanie  
iba pokiaľ majú kĺby maznice
- ložiska poloosí prednej nápravy - premazanie
- kĺby poloosí u otočných čapov - premazanie
- zvislé čapy (celkom 4 mazacie hlavy)
- očistenie odvzdušňovacích ventilov

prevádzková náplň:

plastické mazivo vhodné pre konkrétne použitie

Poznámka: na vozidlá AVIA D100 / D110 / D120 4x4 sa u všetkých položiek údržby, ktoré sú uvedené v Servisní knižke, aplikuje režim "ťažká prevádzka".